

## Затвор дисковый VGA с двойным эксцентриситетом фланцевый

ТИП К56.22

DN 1600-2200

PN 10/16



### Стандарты:

- ТУ 28.14.13-015-15861587-18;
- Строительная длина: ГОСТ 28908-91 ряд 2 (EN 558-2/14);
- Присоединение к трубопроводу: ГОСТ 33259-2015 исп. В ряд 2 (EN 1092-2)

### Рабочая среда:

- Питательная вода и нейтральные жидкости (неагрессивные к материалам изделия) без твердых включений;
- Максимальная температура рабочей среды +70°C

### Испытания:

- Прочность корпуса 1,5хPN;
- Герметичность корпуса 1,0хPN;
- Герметичность затвора 1,1хPN;
- Проверка функционирования

### Варианты управления:

- Маховик (по умолчанию);
- Удлинительный шпindelь;
- Колонка управления;
- Электропривод.

### Особенности:

- Двухнаправленного действия;
- Класс герметичности «А» согласно ГОСТ 9544-2015;
- Поставляется с редуктором;
- Многоступенчатое уплотнение валов надежно защищает от утечек наружу;
- Двойное смещение оси вращения диска обеспечивает снятие обжимающей нагрузки с уплотнения диска в начальной фазе открытия и препятствует его преждевременному износу в конечной фазе закрытия;
- Редуктор на базе червячной передачи с эффектом самоторможения;
- Защитное покрытие корпуса и диска - эпоксидное порошковое, нанесенное электростатическим способом

### Материалы:

Корпус	Высокопрочный чугун
Диск	Высокопрочный чугун
Заглушка	Сталь конструкционная
Кольцо прижимное	Нержавеющая сталь
Вал, шпонка	Нержавеющая сталь
Подшипник	Бронза
Втулка	Сталь конструкционная
Кольцо уплотнительное	Резина СКЭПТ (EPDM)
Седло	Нержавеющая сталь
Болт, шайба, винт	Нержавеющая сталь
Кольцо О-сечения	Резина СКЭПТ (EPDM)

**Компоненты**

- 1 Корпус
- 2 Диск
- 3, 4 Заглушка
- 5 Кольцо прижимное
- 6 Вал приводной
- 7 Вал холостой
- 8 Втулка
- 9 Втулка
- 10 Подшипник
- 11 Кольцо уплотнительное
- 12 Винт
- 13 Шпонка
- 14 Штифт
- 15 Кольцо О-сечения
- 16-18 Болт
- 19 Шайба

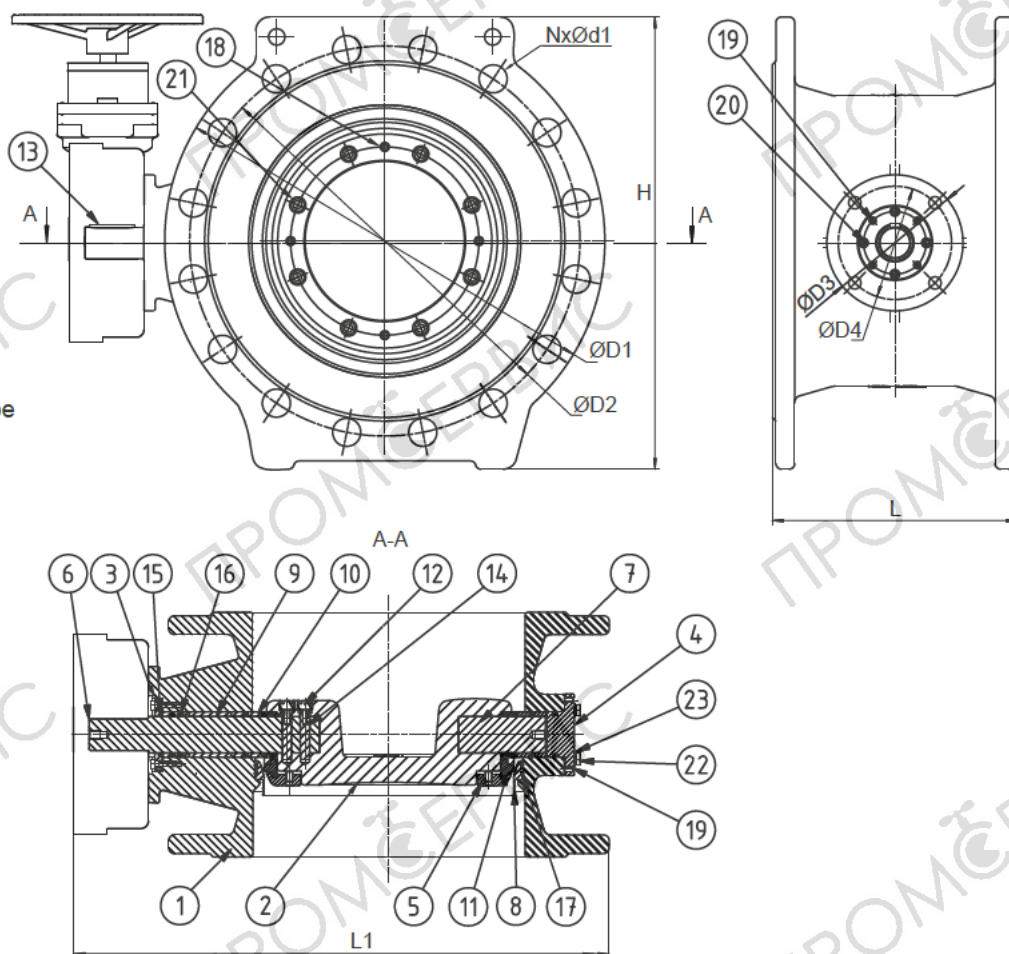

Размеры указаны в мм

DN	PN	L	L1	D1	D2	D3	D4	NxØd	H	Тип ЭП	М закр., Нм	Масса*, кг
1600	10	790	2248	1915	1820	415	356	40xØ48	1955	SA07.6	55	4009
1600	16	790	2250	1930	1820	415	356	40xØ56	1955	SA10.2	105	4803
1800	10	870	2500	2115	2020	475	406	44xØ48	2155	SA10.2	75	5578
2000	10	950	2787	2325	2230	475	406	48xØ48	2365	SA10.2	105	6992
2200	10	1030	3071	2555	2440	560	483	52xØ56	2595	**	**	**

\* Указана масса изделия с редуктором без электропривода, согласно чертежам, фактическая масса может незначительно отличаться.

\*\* Данные предоставляются по запросу.

Выходная скорость электроприводов Auma: 16 об/мин.

**Обозначение при заказе:**

**ЗД.хххх.зз.К56.22**

хххх - номинальный диаметр;

зз - номинальное давление.

## Техническая информация по электроприводам Auma

### Характеристики:

для кратковременного режима работы (S2 - 15 мин); класс защиты: IP68; напряжение 380 В x 3ф  
темп. окруж. среды: от -30°C до +70°C.

### Комплектация (стандартно):

- концевые выключатели (одинарные); - моментные выключатели (одинарные); - термозащита двигателя;  
- обогреватель блока концевых и моментных выключателей; - втулка (B1 или B3); - покрытие корпуса KS.  
Стандартно электроприводы поставляются в комплектации Norm (без блока управления).

### Опции под заказ:

- блок управления AUMA MATIC (24 VDC) или AUMATIC (24 VDC, 4...20 мА, цифровые протоколы);  
- температурный диапазон: -40°C...+80°C; -60°C...+60°C; 0°C...+120°C; - время непрерывной работы S2 - 30 мин;  
- напряжение любое по требованию заказчика; - сдвоенные концевые и моментные выключатели; - промежуточные концевые выключатели; - RWG датчик положения (на выходе токовые сигнал 4,20 мА); - потенциометр (датчик положения (на выходе сигнал с изменяющимся сопр., в зависимости от полож. ЗЭЛ)); - втулка B4 (необработанная);  
- механический индикатор положения; - покрытие корпуса KX (для установки в очень агрессивных условиях).

### Электрические данные:

Тип привода	Выходная скорость ЭП	Iном, А	Iмакс, А	Iпуск, А	cosφ
SA 07.6	16	0,7	0,9	3,2	0,52
SA 10.2	16	1,4	1,6	4,7	0,52

### Примечания:

Iном - номинальный ток (ток при раб. мом. около 35% от макс. мом.); Iмакс - ток при макс. мом.; Iпуск - пусковой ток;  
cosφ - коэффициент мощности; Pн - механическая мощность (мощность на валу электродвигателя при рабочем моменте около 35% от макс. мом.).

Потребляемая электрическая мощность вычисляется по формуле:  $P_{\text{макс}} = U \cdot I \cdot \cos\phi \cdot \sqrt{3}$

При подборе коммутационного оборудования следует применять значения тока Iмакс.

### Стандартная схема подключения электропривода: TRA00R1AA-101-000

- отключение привода по концевым выключателям (положения откр. и закр.),
- отключение привода по моментным выключателям в качестве защиты от перегрузок в случае превышения крутящего момента на всем участке хода,
- световая индикация работы (блинкер),
- термовыключатель.